

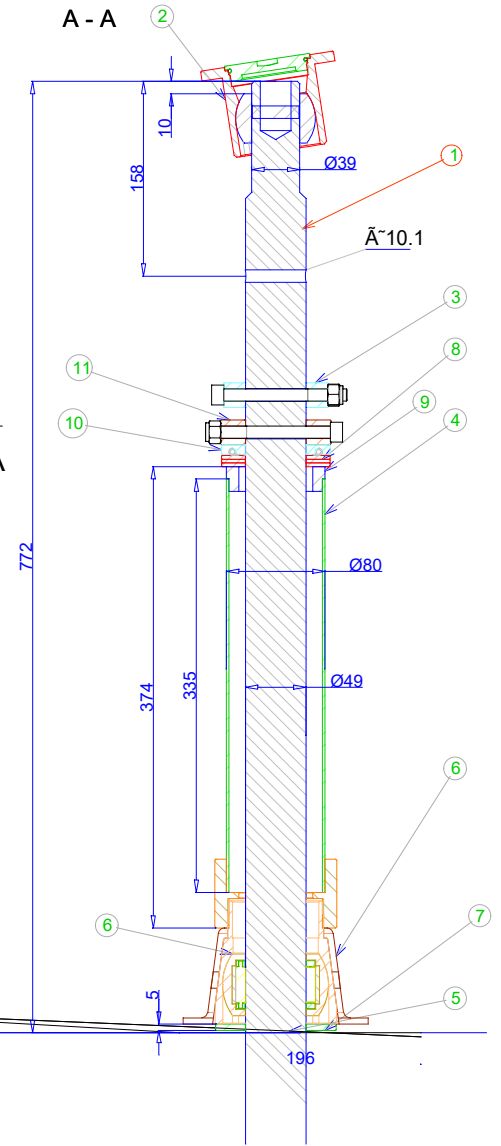

| Rep | Qté | Désignation | Matériau | Traitement | Observations | Masse_(Gr) |
|-----|-----|-----------------------|------------------|------------|--------------|------------|
| 1 | 1 | Mâche 49 RM1070 | acier inoxydable | - | - | 27502.75 |
| 2 | 1 | 10.13.04 SP | - | - | - | 500.63 |
| 3 | 1 | Palonnier pilote | - | - | - | 1160.57 |
| 4 | 1 | Jaumière | aluminium | - | - | 908.11 |
| 5 | 1 | Pelle | GRP | - | - | 0 |
| 6 | 1 | 15.14.49 | - | - | - | 985.4 |
| 7 | 1 | Rondelle dessus pelle | ertalyte | - | - | 30.71 |
| 8 | 3 | Rondelle de friction | Ertalyte | - | - | 13.6 |
| 9 | 1 | Bague de finition | ertalyte | - | - | 42.6 |
| 10 | 1 | Rondelle à billes | - | - | - | 34.64 |
| 11 | 1 | Bague d'arrêt | - | - | - | 182.96 |
| - | 1 | rotule 04 | Ertalyte | - | - | 74.33 |

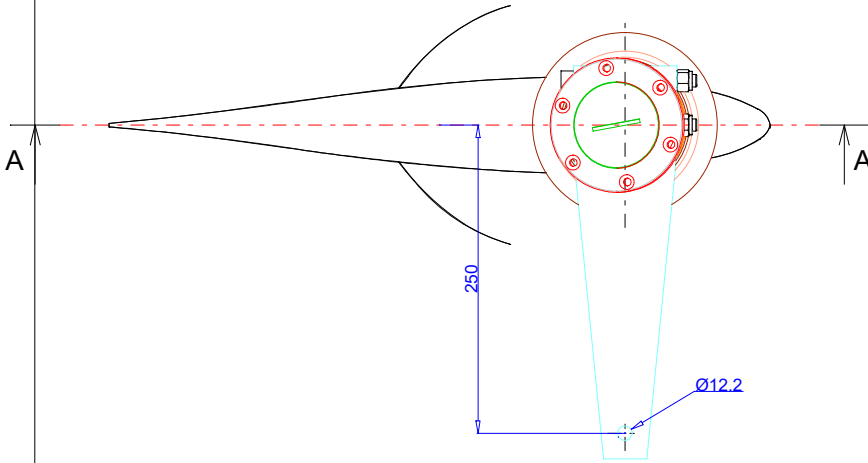

| Modif | Date | Description | Application |
|---|------|---|---|
|  | | Chantier FORA MARINE D'attribution RM10.70 | Dessiné par Eloi SOULEZ Dessiné le 02/10/2014 |
| STEERING SYSTEMS Z.I. du port 17230 Marans - France info@jp3steering.com Tél: 33 (0)5 46 35 10 78 Fax: 33 (0)5 46 35 10 93 | | Plan No CAD Z:\F\Fora marine\RM1070\Monosfran\Implantation&Plan de Fab\Implantation.dft | Ech: 1:2 A3 Tol: Js13 |
| Ce document est notre propriété. Il ne peut être reproduit ou communiqué, même partiellement, sans notre autorisation. | | | |